

# Západní Město - Britská čtvrť (domy J3 a J4)

FINEP CZ a.s., Lannův palác, Havlíčkova 1, 110 00 - Praha 1

Tel.: 800 500 506, info@finep.cz, www.finep.cz

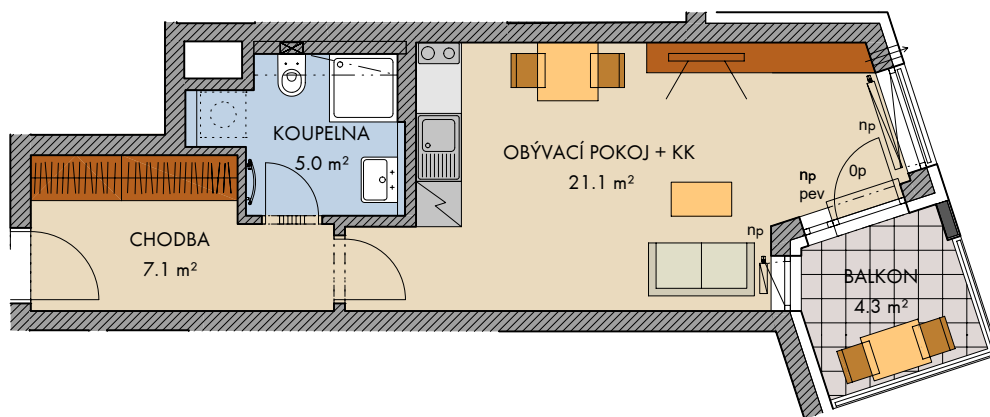

0 5m 1:100

Veškeré vybavení nábytkem, včetně kuchyňské linky, elektrospotřebiče a bytové doplňky nejsou součástí standardního vybavení.  
 - - - - - konstrukce nad rovinou (v bytě = snížený pohled)    ☒ ☒ měření    ▣ ▣ větrací mřížky    ⇨ průvětrníky  
 ······ není součástí standardního vybavení

▨ zdivo  
 ▬ železobeton

np - nízký parapet, vp - vysoký parapet, 0p - minimální parapet, nn - nízké nadpraží, pev - pevné zasklení  
 před okny s označením np je umístěné zábradlí (kromě oken vedoucích na terasu nebo balkon)

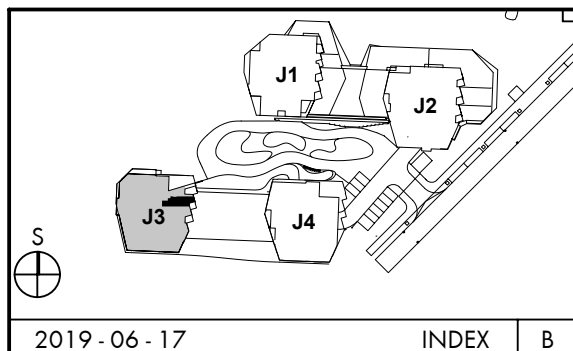

podlaží : 7.NP  
 objekt: J3  
 orientace: V,JV  
 typ bytu: 1+KK  
 plocha bytu bez příslušenství: 34,2 m<sup>2</sup>  
 balkon: 4,3 m<sup>2</sup>  
 lodžie: 0,0 m<sup>2</sup>  
 terasa: 0,0 m<sup>2</sup>

typ bytu :  
**1+KK**

číslo bytu:  
**702/J3**

2019 - 06 - 17

INDEX

B

plochy jednotlivých místností jsou orientační  
 podlahová plocha bytu je vypočtena dle nařízení vlády č. 366/2013 Sb.